

# VOLQUETE CON VIGA DE SUSPENSIÓN INTEGRADA



Toma directa con asa  
 Mantenimiento y vaciado con grúa  
 o puente rodante únicamente.

Asa articulada.

Vaciado por  
 volteo protegido.

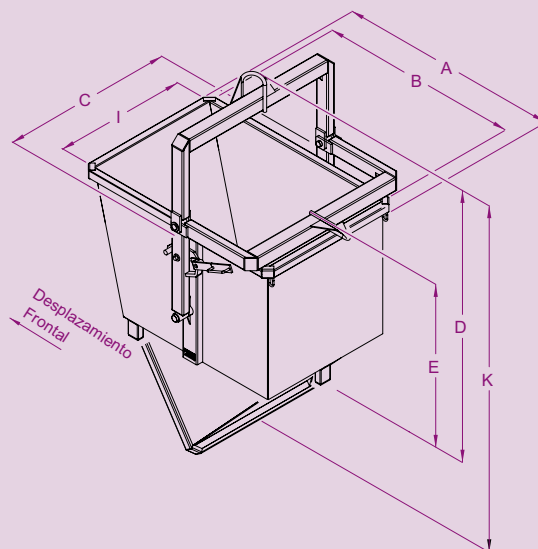

capacidad litros	carga kg	ruedas Ø	A	B	C	I	D	K	E	peso kg	referencia pintada
575	1500	zócalo	1090	1000	1110	795	1515	1925	1015	138	CGP06000
575	1200	125	1090	1000	1110	795	1590	1925	1085	148	CGP06121
700	1500	zócalo	1290	1200	1110	795	1615	2110	1015	150	CGP07000
700	1200	125	1290	1200	1110	795	1690	2110	1085	160	CGP07121
880	1500	zócalo	1290	1200	1310	995	1615	2110	1015	165	CGP09000
880	1200	125	1290	1200	1310	995	1690	2110	1085	175	CGP09121
1000	1500	zócalo	1290	1200	1450	1135	1615	2110	1015	176	CGP10000
1000	1200	125	1290	1200	1450	1135	1690	2110	1085	186	CGP10121

Cotas indicadas en mm excluyendo opciones y sin compromiso.

# CG

## CARACTERÍSTICAS:

- Capacidad 575 a 1000 litros.
- Vaciado por volteo gracias a la viga de suspensión integrada.
- Asa toma grúa abatible, que libera totalmente la parte superior del volquete.
- No hay riesgo de desenganche del volquete al bascular.
- Caja de chapa doblada 3 mm reforzada.
- Altura de caja útil 800 mm.
- Accionamiento del basculamiento con palanca de mando manual.
- Articulación sobre casquillos con engrasadores.
- Pestillo de seguridad para evitar cualquier accionamiento intempestivo.
- Modelo sobre pies o sobre ruedas equipado con 2 fijas y 2 giratorias Ø 125 aluminio/ poliuretano con pasamanos (desplazamiento frontal).
- Toma inferior posible con carretilla elevadora o transpalet por debajo del volquete (100 mm disponible).

Asa abatible,  
 carga facilitada



Toma directa  
 con asa



Viga de suspensión integrada,  
 vaciado protegido