

# VOLQUETE BASCULANTE ABIERTO - CARGAS PESADAS

Para esqueletos de recortes y productos planos.

Accionamiento automático.

Reforzado para cargas pesadas.

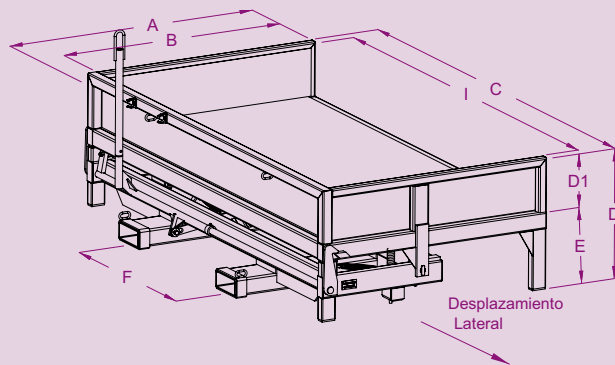

capacidad dm <sup>3</sup>	carga kg	ruedas Ø	A	B	C	I	D	D1	E	F	CDG horquillas 1200	peso kg	ref. pintada
580	2500	zócalo	1240	1100	2230	2100	620	250	370	900	920	320	SGP06000
580	2250	160	1240	1100	2230	2100	715	250	465	900	920	340	SGP06162
880	2500	zócalo	1490	1350	2730	2600	620	250	370	900	940	396	SGP09000
880	2250	160	1490	1350	2730	2600	715	250	465	900	940	417	SGP09162
990	3000	zócalo	1740	1600	3230	3100	570	200	370	900	920	470	SGP10000
990	2800	200	1740	1600	3230	3100	690	200	510	900	920	507	SGP10202

Cotas indicadas en mm excluyendo opciones y sin compromiso.

## Vaciado simplificado

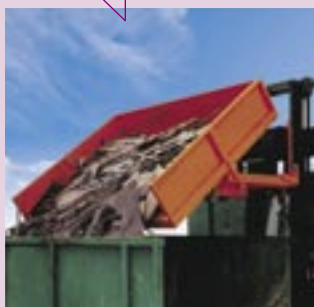

## Organización y seguridad en el puesto de trabajo



## Especial con puerta articulada

# SQ

### CARACTERÍSTICAS:

- Gama estándar para formato chapa de 1000 x 2000 - 1250 x 2500 - 1500 x 3000 (otros formatos y cargas por encargo).
- Capacidad 580 a 990 dm<sup>3</sup>.
- Caja de chapa 3 mm soldada sobre marco tubular reforzado.
- Chasis de tubo con grandes dimensiones.
- Dobles articulaciones indeformables.
- Dobles ganchos de bloqueo con pestillo de seguridad para evitar cualquier accionamiento intempestivo cuando está en movimiento: quítese antes del basculamiento.
- Accionamiento automático del basculamiento por contacto y manual con palanca.
- Reenclavamiento al apoyar la parte delantera de la caja sobre el volquete colector o por el suelo.
- Final de basculamiento amortiguado por muelles y gomas.
- Toma horquillas carretilla en los acoplamientos esp. 5 sección interior 170 x 70 mm y distancia entre ejes 900 mm (F) modificables por encargo, con entradas reforzadas por cinturón.
- Modelo sobre zócalo con toma transpalet entre los acoplamientos.
- Modelo sobre ruedas equipado con 2 fijas y 2 giratorias de hierro fundido/poliuretano montadas sobre el chasis - desplazamiento lateral.
- Entregado con 1 cadena de seguridad.
- Opciones: páginas 51 a 53.