

## PRATIKA 205

width - largeur - ancho - Breite: 1530mm

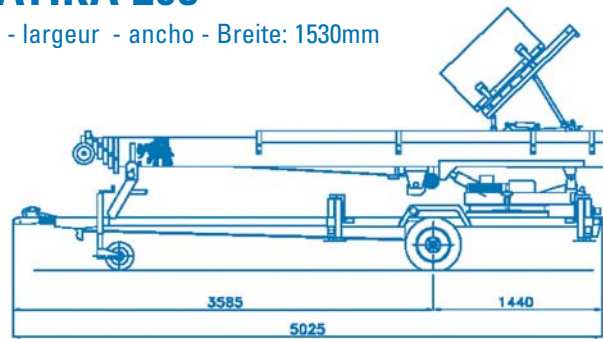

## PRATIKA 205S - 205S VARIOMATIC

width - largeur - ancho - Breite: 1600mm

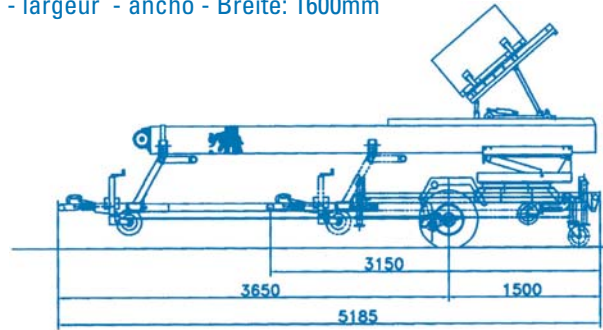

## PRATIKA 245

width - largeur - ancho - Breite: 1700mm

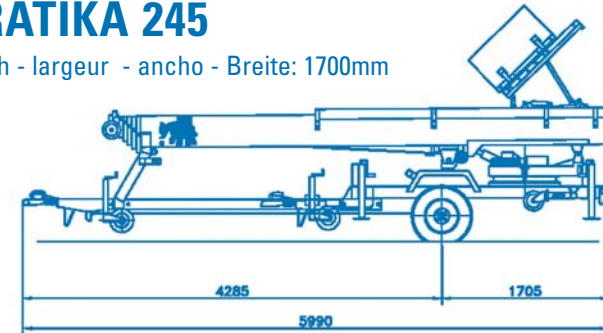

**BASKET DIMENSIONS (ALL VERSIONS) - DIMENSIONS PANIER (TOUTES LES VERSIONS) - DIMENSIONES CESTA (TODAS LAS VERSIONES) - KORBABMESSUNGEN (ALLE VERSIONEN)**

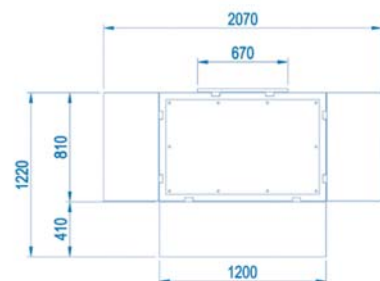

### TECHNICAL CARD - FICHE TECHNIQUE - FICHA TECNICA - TECHNISCHES DATENBLATT

HEIGHT - HAUTEUR - ALTURA - HÖHE

21 m

MAXIMUM CAPACITY - CAPACITÉ MAXIMUM - CAPACIDAD MAXIMA DE CARGA - MAXIMALTRAGKRAFT

200 Kg

PROFILE SIZE - DIMENSIONS PROFILS - DIMENSIÓN PERFILES - PROFILABMESSUNGEN

U250 U75

SAFETY - SÉCURITÉ - SEGURIDAD - SICHERHEIT

conforms to EC regulations - aux normes CE - conforme normas CE - nach CE-Normen

OPERATION - FONCTIONNEMENT - FUNCIONAMIENTO - ANTRIEB

electrical - électrique - eléctrico - elektrisch

WORKING SYSTEM - SYSTÈME DE TRAVAIL - SISTEMA DE TRABAJO - ARBEITSSYSTEM

P. 205-205S: automatic with slowdown end run - automatique avec butée de fin de course de ralentissement - automático con fin de carrera de ralentamiento - automatisch mit Anschlagverlangsamung

P. 205S variomatic: with PLC and voltage selector - avec PLC et sélecteur de tension - con PLC y selector de tensión - mit PLC und Spannungswähler

TYPE OF FRAME - TYPE DE CHÂSSIS - TIPO DE BASTIDOR - FAHRGESTELLTYP

balanced trolley with ladder pack facing coupling hook - Petit chariot équilibré avec échelle emboîtable sur le crochet d'attelage - carretilla equilibrada con grupo escalera dirigido hacia el gancho de tracción - Ausbalancierter Anhänger mit zur Deichsel gerichtetem Leiterpaket

TOTAL WEIGHT - POIDS TOTAL - PESO TOTAL - GESAMTGEWICHT

750 - 900 Kg

### TECHNICAL CARD - FICHE TECHNIQUE - FICHA TECNICA - TECHNISCHES DATENBLATT

HEIGHT - HAUTEUR - ALTURA - HÖHE

25 m

MAXIMUM CAPACITY - CAPACITÉ MAXIMUM - CAPACIDAD MAXIMA DE CARGA - MAXIMALTRAGKRAFT

250 Kg

PROFILE SIZE - DIMENSIONS PROFILS - DIMENSIÓN PERFILES - PROFILABMESSUNGEN

U321 U109

SAFETY - SÉCURITÉ - SEGURIDAD - SICHERHEIT

conforms to EC regulations - aux normes CE - conforme normas CE - nach CE-Normen

OPERATION - FONCTIONNEMENT - FUNCIONAMIENTO - ANTRIEB

electrical three 1.5 Kw motors - 2 speeds - électrique 3 moteurs de 1,5 kW - 2 vitesses - eléctrico 3 motores de 1,5 Kw - 2 velocidades - eléctrico 3 motores de 1,5 Kw - 2 velocidades - elektrisch, 3 Motoren von jeweils 1,5 kW - 2 Hubgeschwindigkeiten

WORKING SYSTEM - SYSTÈME DE TRAVAIL - SISTEMA DE TRABAJO - ARBEITSSYSTEM

automatic with slowdown end run - automatique avec butée de fin de course de ralentissement - automático con fin de carrera de ralentamiento - automatisch mit Anschlagverlangsamung

TYPE OF FRAME - TYPE DE CHÂSSIS - TIPO DE BASTIDOR - FAHRGESTELLTYP

balanced trolley with ladder pack facing coupling hook - Petit chariot équilibré avec échelle emboîtable sur le crochet d'attelage - carretilla equilibrada con grupo escalera dirigido hacia el gancho de tracción - Ausbalancierter Anhänger mit zur Deichsel gerichtetem Leiterpaket

TOTAL WEIGHT - POIDS TOTAL - PESO TOTAL - GESAMTGEWICHT

1250 Kg

CTE® WORK BECOMES EASY

## PRATIKA 205

FIXED SHAFT - TIMON FIXE - TIMÓN FIJO - FESTE DEICHSEL

## PRATIKA 205S

RETRACTABLE SHAFT - TIMON RÉTRACTABLE - TIMÓN RETRÁCTIL - EINFÄHRBARE DEICHSEL  
2 SPEEDS OR VARIOMATIC - 2 VITESSES OU VARIOMATIC - 2 VELOCIDADES O VARIOMATIC  
- 2 GESCHWINDIGKEITEN ODER VARIOMATIC

## PRATIKA 245 BIG

RETRACTABLE SHAFT - TIMON RÉTRACTABLE - TIMÓN RETRÁCTIL EINFÄHRBARE DEICHSEL

• STURDY AND FUNCTIONAL - ROBUSTE ET FONCTIONNELLE  
- ROBUSTO Y FUNCIONAL - ROBUST UND FUNKTIONAL

• COMPACT SIZE - DIMENSIONS COMPACTES - DIMENSIONES COMPACTAS - KOMPACTE ABMESSUNGEN

• FULL OPTIONALS - ÉQUIPEMENT COMPLET - EQUIPAMIENTO COMPLETO  
KOMPLETTAUSRÜSTUNG

• SAFETY END RUN - BUTÉE DE FIN DE COURSE DE SÉCURITÉ - FIN DE CARRERA DE SEGURIDAD - SICHERHEITSENDSCHALTER

• SILENT AND ECOLOGICAL - SILENCIEUSE ET ECOLOGIQUE - SILENCIOSO Y ECOLOGICO - LEISE UND UMWELTFREUNDLICH

TRAILERS 21/25 m - REMORQUABLES  
21/25 m - REMOLCABLES 21/25 m -  
ANHÄNGER 21/25 m



CTE S.p.A.  
38068 ROVERETO (TN) - Via Caproni, 7 - Z.I.  
Tel. +39 0464 485050 - Fax +39 0464 485099  
info@ctelift.com - www.ctelift.com

CTE UK LTD.  
146, Wakefield Road - Ossett, WAKEFIELD  
West Yorkshire WF5 9AR - U.K.  
Tel. +44 1924 26.81.03 - Fax. +44 1924 26.70.90

CTE FRANCE S.a.s.  
5, Allée des Souches - 78260 ACHÈRES - France  
Tel. +33 139 22.12.12 - Fax +33 139 22.12.00



www.inprima.it

PRATIKA 205/245 - GB/F/E/D - ed. febbraio 2008

## PRATIKA 205 - 205S - 205 VARIOMATIC

- Working height 21 m
- Capacity 200 Kg
- Profile U250 - U75
- Power supply 230 V
- Can be towed with a normal car driving licence (B)
- Inner skating system with antiwear Teflon skates
- Operation: 205S - 205: three 1.5 Kw two-speed E motors (15-28 m/min) 205S Variomatic: three 1.5 Kw Variomatic motors (18-32 m/min) automatic slowdown with voltage selector
- Weight 750 Kg

- Hauteur de travail 21 m
- Capacité 200 Kg
- Profil U250 - U75
- Alimentation 230 V
- Remorquable avec permis B
- Système inner skating avec patins en téflon anti-usure
- Fonctionnement 205S - 205: 3 moteurs E de 1,5 KW avec 2 vitesses (15-28 m/min) 205S Variomatic: 3 moteurs de 1,5 KW Variomatic (18-32 m/min) à ralentissement automatique avec sélecteur de tension
- Poids 750 Kg

- Altura de trabajo 21 m
- Capacidad de carga 200 Kg
- Perfil U250 - U75
- Alimentación 230 V
- Remolcable con carné B
- Sistema inner skating con patines de teflón antidesgaste
- Funcionamiento 205S - 205: 3 motores E de 1,5 Kw con 2 velocidades (15-28 m/min) 205S Variomatic: 3 motores de 1,5 Kw Variomatic (18-32 m/min) con ralentamiento automático con selector de tensión
- Peso 750 Kg

- Förderhöhe 21 m
- Tragfähigkeit 200 kg
- Profil U250 - U75
- Stromversorgung 230 V
- Fahrbar mit Führerschein Klasse B
- Inner-Skating-System mit verschleißsarmen Teflon-Gleitschuhen
- Antrieb: 205S - 205: 3 E-Motoren von jeweils 1,5 kW mit 2 Hubgeschwindigkeiten (15-28 m/min) 205S Variomatic: 3 Motoren von jeweils 1,5 kW Variomatic (18-32 m/min) mit automatischer Verlangsamung und Spannungswähler
- Gewicht 750 kg

## PRATIKA 245 BIG

- Can be towed with normal car driving licence (B or BE)
- Working height 25 m
- Capacity 250 Kg
- Profile U321 - U109
- Electrical operation with three 1.5 Kw motors
- Speed 15-24 m/min
- Weight 1250 Kg
- Fully equipped with mechanical ladder pack brake

- Remorquable avec permis B - BE
- Hauteur de travail 25 m
- Capacité 250 Kg
- Profil U321 - U109
- Fonctionnement électrique avec 3 moteurs de 1,5 KW
- Vitesse 15-24 m/min
- Poids 1250 Kg
- Equipement complet de frein échelle emboîtable mécanique

- Remolcable con carné B - BE
- Altura de trabajo 25 m
- Capacidad de carga 250 Kg
- Perfil U321 - U109
- Funcionamiento eléctrico con 3 motores de 1,5 Kw
- Velocidad 15-24 m/min
- Peso 1250 Kg
- Equipamiento completo de frenado grupo escalera mecánico

- Fahrbar mit Führerschein Klasse B - BE
- Förderhöhe 25 m
- Tragfähigkeit 250 Kg
- Profil U321 - U109
- Elektroantrieb mit 3 Motoren von jeweils 1,5 kW
- Hubgeschwindigkeit 15-24 m/min
- Gewicht 1250 Kg
- Komplettausrüstung mit mechanischer Leiterpaketbremse



VOLTAGE SELECTOR (VARIOMATIC) - SELECTEUR DE TENSION (VARIOMATIC) - SELECTOR DE TENSION (VARIOMATIC) - SPANNUNGSWÄHLER (VARIOMATIC)

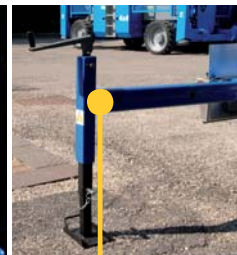

STABILISERS - STABILISATEURS - ESTABILIZADORES - ABSTÜTZUNGEN



FIXED SHAFT (ONLY PRATIKA 205) - TIMON FIXE (UNIQUEMENT PRATIKA 205) - TIMÓN FIJO (SOLO PRATIKA 205) - FESTE DEICHEL (NUR PRATIKA 205)



SLOW MOVEMENT SYSTEM (ONLY VARIOMATIC) - SYSTÈME MANUTENTION LENTE (UNIQUEMENT VARIOMATIC) - SISTEMA MANUTENCIÓN LENTA (SOLO VARIOMATIC) - SCHLEICH-FÖRDER-SYSTEM (NUR VARIOMATIC)



CABLE STORAGE - ENROULEUR DE CÂBLE - CARRETE PARA CABLES - KABELROLLE

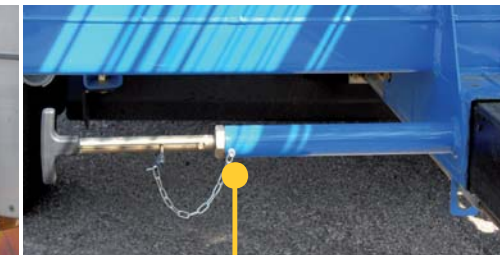

EXTERNAL SHAFT BLOCK - BLOCAGE TIMON EXTERNE - EXTERNO GRUPO TIMON - AUSSERE DEICHEL-BLOCKIERUNG



STABILISERS - STABILISATEURS - ESTABILIZADORES - ABSTÜTZUNGEN



WHEELS FOR SIDE MOVEMENT - ROUES POUR DEPLACEMENT LATÉRAL - RUEDAS PARA DESPLAZAMIENTOS LATERALES - RÄDER ZUR SEITLICHEN VERSCHIEBUNG



UNIVERSAL BASKET WITH ROTATION AND SLIDING SYSTEM (ALL VERSIONS) - PANIER UNIVERSEL AVEC SYSTÈME DE ROTATION ET GLISSEMENT (TOUTES LES VERSIONS) - CESTA UNIVERSAL CON SISTEMA DE ROTACIÓN Y DESLIZAMIENTO (TODAS LAS VERSIONES) - UNIVERSALKORB MIT ROTATIONS- UND GLEITSYSTEM (ALLE VERSIONEN)

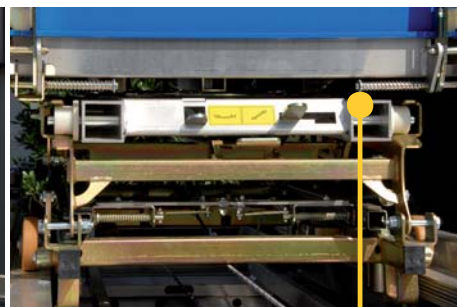

15 POSITION LADDER BLOCK (ALL VERSIONS) - BLOCAGE ÉCHELLE SUR 15 POSITIONS (TOUTES LES VERSIONS) - BLOQUEO ESCALERA EN 15 POSICIONES (TODAS LAS VERSIONES) - LEITERBLOCKIERUNG IN 15 POSITIONEN (ALLE VERSIONEN)



MOVEABLE KEYPAD - TABLEAU MOBILE - PANEL MÓVIL DE PULSADORES - MOBILE SCHALTAFEL (PRATIKA 245 205 205S)



LADDER PACK BRAKE (ALL VERSIONS) - FREIN ÉCHELLE EMBOÏTABLE (TOUTES LES VERSIONS) - FRENADO GRUPO ESCALERA (TODAS LAS VERSIONES) - BREMSE LEITERPAKET (ALLE VERSIONEN)



FIXED KEYPAD (ALL VERSIONS) - TABLEAU FIXE (TOUTES LES VERSIONS) - PANEL FIJO DE PULSADORES (TODAS LAS VERSIONES) - FESTE SCHALTAFEL (ALLE VERSIONEN)



HEADPIECE WITH EXTENDABLE WHEELS AND CONTROLS - TÊTE AVEC ROULETTES ÉLARGISSABLES ET COMMANDES - EXTREMIDAD CON RUEDECILLA PROLONGABLE Y MANDOS - KOPFPLATTE MIT ERWEITERBAREN RÄDERN UND BEDIENELEMENTEN

